

Technisches Datenblatt  
Fiche technique  
Specifica tecnica  
**Rolpac®**

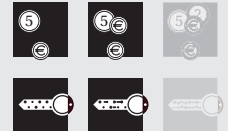

**Der Rolladen mit mehr Licht, guter  
Raumlüftung und angenehmer  
Sicherheit**

Mit Rolpac hat Griesser die Rolladentechnik revolutioniert: Der Einbau des Faltrolladens erfolgt vor dem Fenster und gewährleistet so eine gute Isolation gegen Kälte und Lärm rund ums Fenster. Der einbrennlackierte Blechkanal ist Tragsystem und sauberer Nischenabschluss in einem. Stetige Verfeinerungen und eine optimierte Montagetechnik machen Rolpac zu einem wirtschaftlichen Rolladensystem für Neubauten und Fassadensanierungen. Der grosszügige Stababstand (8 mm) bringt mehr Licht in den Raum und ermöglicht eine bessere Raumlüftung als ein konventioneller Rolladen. Vollständig abgesenkt, sorgt der Rolpac-Faltrolladen für gute Abdunkelung. Um zu verhindern, dass beim Senken von Rolpac der Rolladen beschädigt wird, detektiert der Motor Hindernisse und stoppt automatisch.

**Le volet roulant avec plus de  
lumière, bonne aération et sécurité**

Avec Rolpac, Griesser a révolutionné la technique des volets roulants: le montage de ce volet roulant empilable se fait devant la fenêtre et assure de ce fait une isolation optimale contre le bruit et le froid dans la zone de la fenêtre. La traverse en tôle thermolaquée porte le tout et ferme proprement la niche. Des améliorations constantes et une technique de montage optimisée font de Rolpac un système avantageux pour les nouvelles constructions et les rénovations. Le généreux écart entre lamelles (8 mm) apporte plus de lumière à l'intérieur et autorise une meilleure aération qu'un volet roulant traditionnel. Un volet roulant Rolpac totalement descendu assure un bon obscurcissement. Pour éviter que le store soit endommagé lors du déroulement de Rolpac, le moteur détecte les obstacles et s'arrête automatiquement.

**L'avvolgibile con più luce, buona  
aerazione dei locali e confortabile  
sicurezza**

Con il Rolpac la Griesser ha rivoluzionato la tecnica del avvolgibile: il montaggio dell'avvolgibile piegabile avviene davanti alla finestra e garantisce quindi un'isolazione ottimale contro il freddo ed il rumore intorno alla finestra. Il canale in lamiera termolaccata è allo stesso tempo sistema portante e un'efficace chiusura della nicchia. Continuo miglioramento e una tecnica di montaggio ottimale fanno del Rolpac un sistema d'avvolgibile competitivo per edifici nuovi e per il risanamento di facciate. L'abbondante distanza fra due stecche (8 mm) attribuisce più luminosità agli ambienti e permette una migliore aerazione rispetto ad un avvolgibile convenzionale. Abbassato completamente, l'avvolgibile a pacchetto Rolpac garantisce un buon oscuramento. Per evitare che durante la discesa del Rolpac l'avvolgibile venga danneggiato, il motore rileva gli ostacoli e si arresta automaticamente.

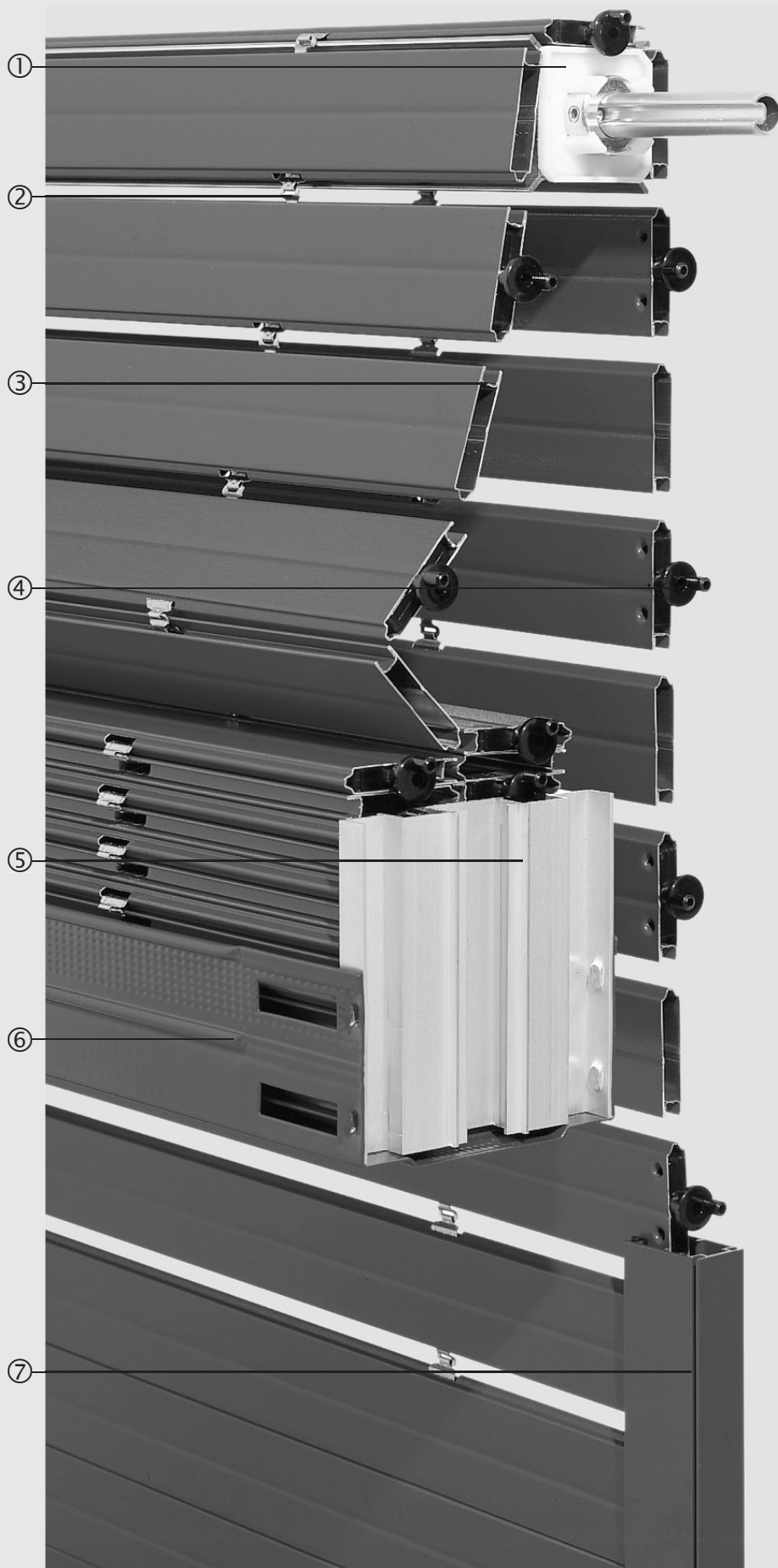

**Die überzeugende Technik im Detail**

- 1 Transportwelle
- 2 Stabverbindung
- 3 Hohlstab
- 4 Führungsbolzen
- 5 Stapelführung
- 6 Tragkanal
- 7 Führungsschiene

**Technique convaincante jusque dans le détail**

- 1 Axe d'entraînement
- 2 Assemblage des lames
- 3 Lame
- 4 Embout de guidage
- 5 Guidage de l'empilement
- 6 Traverse
- 7 Coulisse

**La tecnica convincente è nel dettaglio**

- 1 Rullo di trasporto
- 2 Collegamento stecche
- 3 Stecca tubolare
- 4 Perno di guida
- 5 Guida dell'impilamento
- 6 Canale
- 7 Guida

**Masse und Hinweise**
**Grenzmasse**
**bk Breite Konstruktion**

(hinterkant Führungsschienen)

**Minimum**

- Gelenkkurbelantrieb 500
- Motorantrieb 760

**Maximum 3000**

Bei stark windexponierten Bauten und Hochhäusern ist dieser Maximalwert von Fall zu Fall herabzusetzen.

**hl Höhe fertig Licht**
**Minimum 470**
**Maximum 2500**
**bk × hl Maximal zulässige Fläche**
**Einzelrolladen**

- mit Kurbelantrieb 6,5 m<sup>2</sup>
- mit Motorantrieb 6,5 m<sup>2</sup>

**Gekuppelte Anlagen**

 (Innerhalb einer Anlage darf ein einzelner Rolladen eine Fläche von 6,5 m<sup>2</sup> aufweisen.)

- mit Kurbelantrieb 8 m<sup>2</sup>  
(max. 4 Rolladen)

Auf jeder Seite des Getriebes dürfen max. 2 Rolladen angekuppelt werden.

- mit Motorantrieb 8 m<sup>2</sup>  
(max. 2 Rolladen)

**Sturzabmessungen (min.)**
**Dimensions de linteau (min.)**
**Misure veletta (min.)**

Höhe fertig Licht (hl) Hauteur vide fini (hl) Altezza luce finita (hl)	Höhe Sturz (hs) Hauteur linteau (hs) Altezza veletta (hs)
mm	mm
470-1050	230
1051-1320	260
1321-1600	290
1601-1870	320
1871-2150	350
2151-2425	380
2426-2500	410

**Höhe Sturz (hs)**

Um bei der Sturzhöhe die Bauleranz aufzufangen, sind in den oben genannten Massen 5 mm Spiel enthalten. Bei Zwischenmassen darf die Sturzhöhe aus technischen Gründen nicht interpoliert werden.

**Mesures et indications**
**Dimensions min. et max.**
**bk Largeur de la construction**

(bord arrière des coulisses)

**Minimum**

- commande par tringle oscillante 500
- commande par moteur 760

**Maximum 3000**

Pour des constructions exposées à un fort vent et des immeubles tour: à étudier de cas en cas.

**hl Hauteur du vide fini**
**Minimum 470**
**Maximum 2500**
**bk × hl Surface max. admissible**
**Volet roulant individuel avec**

- commande par tringle osc. 6,5 m<sup>2</sup>
- commande par moteur 6,5 m<sup>2</sup>

**Installations accouplées**

 (Un des volets de l'installation peut être d'une surface max. 6,5 m<sup>2</sup>.)

- avec commande par tringle osc. (max. 4 volets) 8 m<sup>2</sup>

Possibilité d'accoupler au max. 2 volets roulants de chaque côté du treuil.

- avec commande par moteur 8 m<sup>2</sup>  
(max. 2 volets)

**Hauteur linteau (hs)**

Les mesures ci-dessous comprennent un jeu de 5 mm destiné à compenser la tolérance de construction dans la hauteur des linteaux. Pour les mesures intermédiaires, prendre en considération l'encombrement le plus fort (ne pas interpoler).

**Dimensioni e indicazioni**
**Dimensioni limite**
**bk Larghezza della costruzione**

(lato esterno guide)

**Minimo**

- comando ad asta oscillante 500
- comando a motore 760

**Massimo 3000**

Negli edifici e nei grattacieli molto esposti al vento, questo valore massimo è da ridurre caso per caso.

**hl Altezza luce finita**
**Minimo 470**
**Massimo 2500**
**bk × hl Superficie max. consentita**
**Avvolgibile singolo con**

- comando ad asta oscillante 6,5 m<sup>2</sup>
- comando a motore 6,5 m<sup>2</sup>

**Impianti accoppiati**

 Un singolo avvolgibile facente parte di un tale impianto può avere una superficie massima di 6,5 m<sup>2</sup>.)

- con comando ad asta oscillante 8 m<sup>2</sup>

(al massimo 4 avvolgibili)

Ad ogni lato dell'arganello è permesso collegare al massimo 2 avvolgibili.

- con comando a motore 8 m<sup>2</sup>  
(al massimo 2 avvolgibili)

**Altezza veletta (hs)**

Per compensare le tolleranze di muratura, le dimensioni sopraindicate comprendono 5 mm di gioco. Per misure intermedie, l'altezza della veletta architrave non può essere interpolata per ragioni tecniche.

### Vertikalschnitt

Anordnung hinter dem Sturz, mit Aussparung (weiss) für manuelles Getriebe oder seitlich angebrachten Motorantrieb.

### Horizontalschnitt (Handantrieb)

Mit Aussparung (weiss) für Getriebe. x = Mass hinterkant Führungsschienen bis Mitte Antrieb; je nach Fensterkonstruktion, min. 25 mm.

### Horizontalschnitt (Motorantrieb)

Mit Aussparung (weiss) für Motor. Elektrische Zuleitung 4 × 1,5<sup>2</sup>, flexibel.

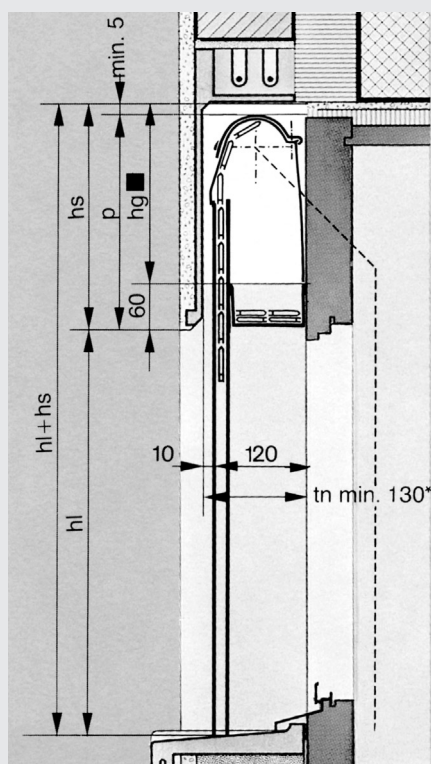

Die Höhe der Getriebeaussparung hg richtet sich nach der notwendigen Sturzhöhe hs. Bei Motorantrieb beträgt die Höhe hg mindestens 200 mm. In solchen Fällen muss deshalb bei Sturzhöhen hs von weniger als 260 mm der Normabstand von 60 mm zwischen unterkant Getriebeaussparung und unterkant Sturz entsprechend verringert werden.

### Legende

bk	= Breite Konstruktion
hl	= Höhe fertig Licht
p	= Pakethöhe
gh	= ganze Höhe (hl + p)
hs	= Höhe Sturz
hl + hs	= Gesamthöhe
hg	= Höhe Getriebeaussparung (hs -60)
tn	= Tiefe Nische

Alle Masse in mm.  
Für weitere technische Details siehe Homepage [www.griesser.eu](http://www.griesser.eu).

### Coupe verticale

Montage derrière le linteau, avec évidement (blanc) pour treuil ou pour moteur placé sur le côté.

### Coupe horizontale (commande manuelle)

Avec évidement (blanc) pour treuil. x = cote bord arrière de coulisse à l'axe de l'entraînement; selon construction de fenêtre, min. 25 mm.

### Coupe horizontale (commande par moteur)

Avec évidement (blanc) pour moteur. Conduite d'alimentation électrique 4 × 1,5<sup>2</sup>, flexible.

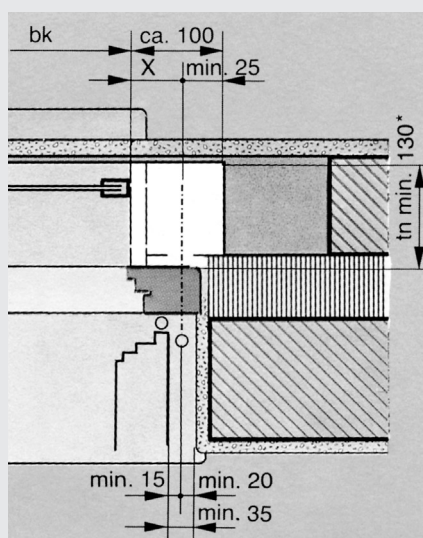

La hauteur de niche hg pour le moteur dépend de la hauteur de linteau hs nécessaire. Commande par moteur: la hauteur totale hg est de minimum 200 mm. Lorsque la hauteur de linteau hg est inf. à 260 mm, la distance normale de 60 mm entre l'arête inférieure de niche et l'arrête inférieure de linteau doit être diminuée d'autant.

### Légende

bk	= largeur de la construction
hl	= hauteur du vide fini
p	= hauteur du paquet
gh	= hauteur totale (hl + p)
hs	= hauteur du linteau
hl + hs	= hauteur totale
hg	= hauteur d'évidement pour treuil ou moteur (hs -60)
tn	= profondeur du logement

Toutes les dimensions en mm.  
Pour avoir des détails supplémentaires, consultez la homepage [www.griesser.eu](http://www.griesser.eu).

### Sezione verticale

Posa dietro la veletta con nicchia (bianca) per arganello a mano o comando a motore.

### Sezione orizzontale (comando manuale)

Con nicchia (bianca) per l'arganello. x = distanza da esterno guida mezzeria arganello; in funzione della struttura serramento, min. 25 mm.

### Sezione orizzontale (comando a motore)

Con nicchia (bianca) per il motore. Allacciamento elettrico 4 × 1,5<sup>2</sup>, flessibile.

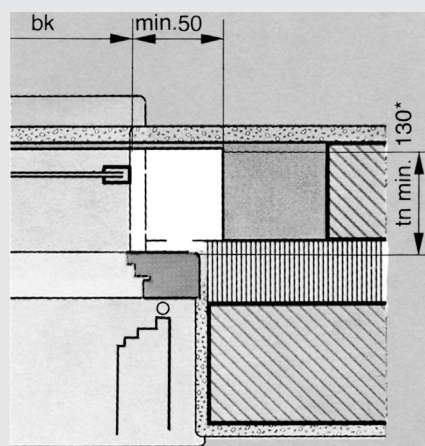

L'altezza della nicchia hg per l'arganello o il motore dipende dall'altezza necessaria della veletta hs. Comando a motore: l'altezza hg minima è di 200 mm. Nel caso di altezze della veletta hs inferiori a 260 mm, la distanza standard di 60 mm tra spigolo inferiore della nicchia e spigolo inferiore della veletta viene ridotta adeguatamente.

### Leggenda

bk	= larghezza della costruzione
hl	= altezza luce finita
p	= altezza del pacco
gh	= altezza totale (hl + p)
hs	= altezza veletta
hl + hs	= altezza totale
hg	= altezza della nicchia dell'arganello (hs -60)
tn	= profondità della nicchia

Tutte le misure in mm.  
Per ulteriori informazioni consultare l'homepage [www.griesser.eu](http://www.griesser.eu).

## Ausführungsbeschreibung

### *Rolladensystem*

Alu-Faltrolladen mit Zwangsfunktion für Faltung und Verschluss. Einbrennlackierter Blechkanal als Tragsystem für Stabpaket und unteren Nischenabschluss. Transportwelle aus Stahl sendzimirverzinkt. Bewegliche Stabverbindungen aus rostfreiem Stahl, Luft- und Lichtdurchlass 8 mm. Alu-Rolladenstäbe 41 × 8 mm mit seitlich eingepressten Führungsbolzen, zweischichtige Einbrennlackierung.

### *Seitliche Führungsschienen*

Alu stranggepresst 20 × 35 mm, mit witterungsbeständigen Geräuschdämpfungseinlagen, farblos anodisiert oder einbrennlackiert (Mehrpreis).

## Farben

### *GriColor*

Im Standardsortiment GriColor finden Sie in den vier Kollektionen Glas & Stein, Sonne & Feuer, Wasser & Moos sowie Erde & Holz 100 Farbtöne – vom kühlen Weiss über sonniges Rot oder natürliches Blau bis zum erdigen Braun.

### *Griesser Colors*

Für grenzenlose Wünsche stehen Ihnen insgesamt 1000 Farben zur Auswahl (gegen Mehrpreis).

## Descriptif

### *Système de volets roulants*

Volet roulant avec empilage et verrouillage forcés. Traverse en tôle thermolaquée portant le paquet de lames et la fermeture de niche. Arbre en acier zingué à chaud. Assemblage de lames avec fentes de 8 mm laissant passer l'air et la lumière. Lames alu de 41 × 8 mm avec tourillons de guidage sertis latéralement, 2 couches de peinture thermolaquée.

### *Coulisses latérales*

Alu extrudé 20 × 35 mm, anodisé incolore, avec garnitures insonorisantes résistantes aux intempéries ou thermolaquées (supplément).

## Couleurs

### *GriColor*

Dans l'assortiment standard GriColor, vous trouvez les quatre collections Verre & Pierre, Soleil & Feu, Eau & Mousse ainsi que Terre & Bois, soit 100 teintes proposées – du blanc frais ou rouge chaleureux, du bleu naturel au brun terre.

### *Griesser Colors*

Un choix illimité, 1000 couleurs au total sont à votre disposition (moyennant supplément).

## Esecuzione

### *Sistema di avvolgibili*

Avvolgibile a pacchetto in alluminio con funzione vincolata di ripiegatura e chiusura. Canale in lamiera termolaccata come sistema portante del pacco delle stecche e nel contempo di chiusura della nicchia. Rullo di trasporto in acciaio zincato sendzimir. Collegamento mobile delle stecche in acciaio inossidabile, passaggi luce e aria di 8 mm. Stecche in alluminio 41 × 8 mm con perni di guida pressati, termolaccatura a doppio strato.

### *Guide laterali*

In alluminio estruso 20 × 35 mm, con guarnizioni antirumore resistenti agli agenti atmosferici, anodizzate colore naturale oppure termolaccate (sovrapprezzo).

## Colori

### *GriColor*

Nell'assortimento standard GriColor troverete nelle quattro collezioni Vetro & Pietre, Sole & Fuoco, Acqua & Muschio e Terra & Legno 100 tonalità – dal bianco fresco al rosso solare, dal blu naturale fino al marrone terroso.

### *Griesser Colors*

Per i desideri senza limiti sono disponibili 1000 colori a scelta (con sovrapprezzo).

## Komfort in Stufen

---

### *Manuelle Bedienung: Kurbel*

Gelenkkurbel aus Alu, Griffhülsen und Kurbelhalter aus grauem Kunststoff.

---

### *Einzelsteuerung: Taster und Motor*

Einzelbedienung der motorisierten Store (230 V/50 Hz) mit einem Schalter erleichtert bereits vieles.

---

### *Sektorsteuerung:*

#### *Griesser CompactControl*

Einfache Automatik und Bedienung. Installation mit Kabel oder ganz einfach mit Funk.

---

### *Zentralsteuerung: Griesser Easy Basis*

Die zentrale Automatik sorgt für den Produktschutz und die lokale Bedienung für komfortable Bedingungen.

---

### *Top-Komfort-Steuerung:*

#### *Griesser Easy Comfort*

Zentrale Bedienung, richtiges Tageslicht und ein zuverlässiger Produktschutz.

---

### *Integrale Steuerung: Griesser EIB*

Ideale Verbindung zu anderen Gewerken wie Licht, HLK oder Zutritt. Optimal aufeinander abgestimmte Motorsteuerungen und Wetterzentralen.

## Confort

---

### *Manœuvre à main: tringle*

Tringle articulée en alu, poignées et pince en matière synthétique grise.

---

### *Commande individuelle:*

#### *touche et moteur*

La commande individuelle de stores motorisés (230 V/50 Hz) avec un poussoir facilite déjà la vie.

---

### *Commande de secteur:*

#### *Griesser CompactControl*

Commande et automatisme simples. L'installation peut être câblée ou radiocommandée très simplement.

---

### *Commande centrale:*

#### *Griesser Easy Basis*

L'automatisme central veille à la protection de produit et la commande locale assure une ambiance confortable.

---

### *Commande top-comfort:*

#### *Griesser Easy Comfort*

Commande centrale, un éclairage naturel correct et une protection de produit fiable.

---

### *Commande intégrée: Griesser EIB*

La liaison idéale avec les autres domaines tels que l'éclairage, la CCV ou l'accès. Commandes de moteurs adaptées de manière optimale ainsi que des centrales météo.

## Comfort

---

### *Manovra manuale: asta*

Asta volante di alluminio, impugnatura e fissaggio in plastica grigia.

---

### *Comando singolo: pulsante e motore*

Il comando singolo con interruttore di schermature solari motorizzata (230 V/50 Hz) è una grande facilitazione.

---

### *Comando settoriale:*

#### *Griesser CompactControl*

Automazione e semplicità d'uso. Comando dell'installazione via cavo o semplicemente via radio.

---

### *Comando centrale:*

#### *Griesser Easy Basis*

L'automatismo centrale assicura la protezione del prodotto e il comando locale garantisce il comfort d'uso.

---

### *Comando top-comfort:*

#### *Griesser Easy Comfort*

Comando centrale, giusta luce diurna e una protezione affidabile del prodotto.

---

### *Comando integrale: Griesser EIB*

Il collegamento ideale con altri impianti quali l'illuminazione, il riscaldamento e la climatizzazione ambientale o gli ingressi. Comandi motorizzati reciprocamente sincronizzati in modo ottimale e centrali meteo.

### Planungshinweise

(siehe auch Norm SIA 342)

- Bei Unterzügen, Pfeilern und Zwischenwänden ist für den Gelenkkurbelantrieb genügend Platz vorzusehen.
- Oblichtöffner und Drehkippschläge auf der Antriebsgegenseite anordnen.
- Keine Armierungseisen im Bereich der Durchbrüche für Gelenkkurbeln verwenden.
- Bei fest verglasten Fenstern sind innen abrollende Faltrölläden vorzusehen (Achtung: Bei mehrgeschossigen Gebäuden wird für die Montage und allfällige Reparaturarbeiten ein Gerüst benötigt).
- Bei Aussenisolationen Befestigungsmöglichkeiten für Führungsschienen genau abklären (eventuell Montagemehrpreis).
- Wir beraten Sie gerne bei schwierigen Einbauverhältnissen.

### Betriebshinweise

- Bei Vereisungsgefahr dürfen die Anlagen nicht bedient werden.
- Die Anlagen müssen für Unterhaltsarbeiten zugänglich sein.
- Beachten Sie die VSR-Merkblätter.

### Indications pour la planification

(voir également la norme SIA 342)

- En présence de longerons, de piliers et de cloisons, il est indispensable de prévoir suffisamment de place pour poser la tringle oscillante.
- Les mécanismes d'ouverture d'impostes et les ferrures de fenêtres battantes/basculantes sont à disposer du côté opposé à la commande à manivelle.
- Ne pas employer de fers d'armature à proximité des passages des tringles oscillantes.
- Pour les fenêtres à vitrage fixe, l'enroulement à l'intérieur est à prévoir (attention: pour le montage et les travaux de réparation, un échafaudage est nécessaire dans les bâtiments à plusieurs étages).
- Pour les façades à isolation extérieure, il faut examiner exactement les possibilités de fixation des coulisses (éventuellement plus-value pour la pose).
- Nous vous conseillons volontiers pour des poses délicates.

### Indications de service

- En cas de danger de gel, on ne manœvrera pas les installations.
- Les installations doivent être accessibles pour les travaux d'entretien.
- Veuillez observer les fiches techniques VSR.

### Indicazioni per la progettazione

(vedi anche norma SIA 342)

- In presenza di travi, pilastri o tramezzi, predisporre uno spazio sufficiente per il comando ad asta volante.
- Le maniglie di ante a bilico devono essere predisposte sul lato opposto a quello dell'asta.
- Evitare armature in ferro nella zona delle brecce per le manovelle articolate.
- Con finestre a vetri fissi sono da prevedere avvolgibili a pacchetto con svolgimento all'interno (attenzione: per palazzi a più piani sarà necessario un ponte per il montaggio e per eventuali riparazioni).
- In presenza d'isolazione esterna esaminare esattamente le possibilità di fissaggio dei profili delle guide (eventuale maggiorazione del prezzo di montaggio).
- Siamo a vostra disposizione per consigliarvi nei casi di condizioni di montaggio difficili.

### Indicazioni di servizio

- In presenza di pericolo di formazione di ghiaccio gli impianti non devono essere azionati.
- Per l'esecuzione dei lavori di manutenzione deve essere assicurata l'accessibilità agli impianti.
- Osservare i fogli d'istruzione VSR.

**Ihr Partner**  
**Votre partenaire**  
**Il vostro partner**

Änderungen vorbehalten/Tout changement réservé/Con riserva di eventuali modifiche